

Instalacje



SIECI GAZOWE



SIECI WODOCIĄGOWE



SIECI KANALIZACYJNE



SIECI CIEPŁOWNICZE



DROGOWNICTWO

SKŁADY „KROPELEK”

SKŁADY „PECEFAŁ”

SKŁADY „ŻELIWIARZ”

4. 830. I. CENNIK PODSTAWOWY SIECI CIEPŁOWNICZE ZŁĄCZKI GWINTOWANE A

EDYCJA I 2013. STAN NA DZIEŃ 2013.08.01

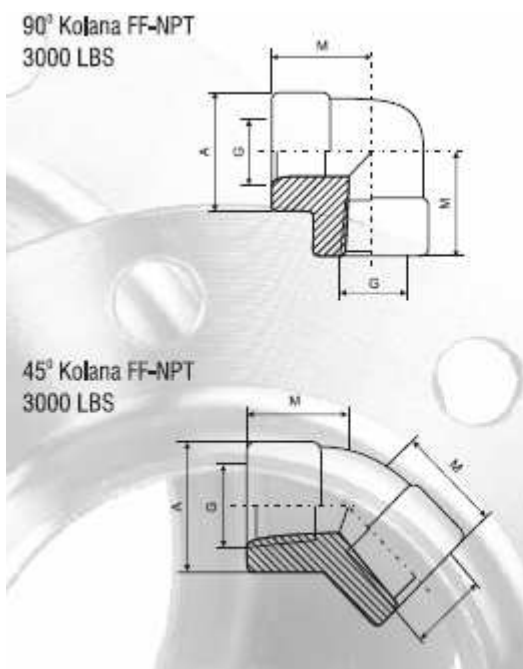

| DN | G | M | A | Waga (kg) |
|----|--------|----|----|-----------|
| 8 | 1/4" | 25 | 25 | 0,145 |
| 12 | 3/8" | 29 | 33 | 0,290 |
| 15 | 1/2" | 33 | 38 | 0,415 |
| 20 | 3/4" | 38 | 46 | 0,665 |
| 25 | 1" | 44 | 56 | 1,130 |
| 32 | 1"1/4" | 51 | 62 | 1,270 |
| 40 | 1"1/2" | 60 | 75 | 2,405 |
| 50 | 2" | 64 | 84 | 2,695 |

| DN | G | M | A | Waga (kg) |
|----|--------|----|----|-----------|
| 8 | 1/4" | 19 | 25 | 0,120 |
| 12 | 3/8" | 22 | 33 | 0,240 |
| 15 | 1/2" | 25 | 38 | 0,325 |
| 20 | 3/4" | 29 | 46 | 0,550 |
| 25 | 1" | 33 | 56 | 0,900 |
| 32 | 1"1/4" | 35 | 62 | 1,100 |
| 40 | 1"1/2" | 43 | 75 | 1,950 |
| 50 | 2" | 45 | 84 | 2,220 |

INFORMACJE TECHNICZNE ORAZ WYCENY INWESTYCYJNE U NASZYCH DORADCÓW

USŁUGI



TRANSPORTOWE

TAŚMY I FOLIE BUDOWLANE



TAŚMY I FOLIE OPAKOWANIOWE



MATERIAŁY IZOLUJĄCE I USZCZELNIAJĄCE



SYSTEMY DOCIEPLEŃ BUDYNKÓW



BEZPIECZEŃSTWO I HIGIENA PRACY



Chemia

Instalacje:
kontakt bezpośredni: +48 605 227 040
magazyn dla dostaw 111I: ul. Kościuszki 227, 40-600 Katowice
biuro@orangeseven.pl
magazyn dla dostaw 114I: ul. Handlowa 2, 41-807 Zabrze
biuro@orangeseven.pl

Chemia:
kontakt bezpośredni: +48 605 227 040
magazyn dla dostaw 111C: ul. Śląska 88, 40-742 Katowice
biuro@orangeseven.pl
magazyn dla dostaw 114C: ul. Handlowa 2, 41-807 Zabrze
biuro@orangeseven.pl

Kropelek:
kontakt bezpośredni: +48 505 657 795
magazyn dla dostaw 114SIW: ul. Handlowa 2, 41-807 Zabrze
sklad.kropelek.zabrze@orangeseven.pl
Pecefał:
kontakt bezpośredni: +48 505 657 795
magazyn dla dostaw 114SIK: ul. Handlowa 2, 41-807 Zabrze
sklad.pecefal.zabrze@orangeseven.pl
Żeliwiarz:
kontakt bezpośredni: +48 505 657 795
magazyn dla dostaw 111SID: ul. Cegielnia Murcki 5, 40-749 Katowice
sklad.zeliwiarz.katowice@orangeseven.pl

Adres do korespondencji i fakturowania: Orange Seven, ul. Opolskiego 1/21, 41-500 Chorzów